

CTP – CADASTRO TÉCNICO DO PRODUTO

PRODUTO	FRITADEIRA GÁS MARCPRO
MODELO	MP30FT.6.030
CÓDIGO DO MEGA	14855
MARCA (O NOME QUE VÊM ESCRITO NO PRODUTO)	MARCPRO
DESCRIÇÃO DO PRODUTO NA NOTA FISCAL	FRITADEIRA GÁS MARCPRO
DIMENSÕES DO PRODUTO SEM EMBALAGEM (CxLxA mm)	L395 X C790 X A1140
DIMENSÕES DO PRODUTO COM EMBALAGEM (CxLxA mm)	L450 x C890 X A900
QUANTIDADE DE QUEIMADORES	3 QUEIMADORES DUPLOS
CONSUMO Kg/h	TOTAL 0,670 kg/h (0,223 Kg/h POR QUEIMADOR)
COR	INOX ESCOVADO
NUMERO NCM	84198190
NUMERO DO EAN	7898131068548
PESO LÍQUIDO	83 Kg
PESO BRUTO	85 Kg
PRODUTO NACIONAL OU IMPORTADO	IMPORTADO
MATERIAIS	AÇO INOX AÇO GALVANIZADO FERRO FUNDIDO ALUMINO PLASTICO BAQUELITE

VISTA DO PRODUTO



FOTO DO PRODUTO



EXPLODIDO

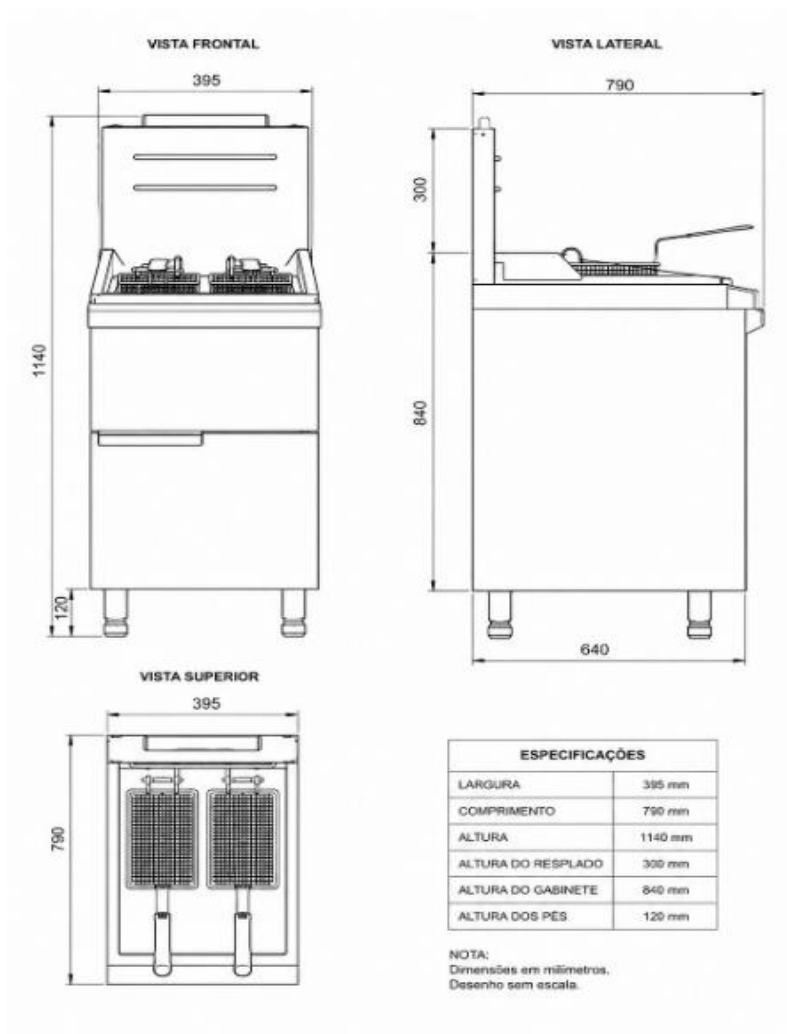

GRÁFICO DE AQUECIMENTO

Gráfico 1: Aquecimento x Tempo – Fritadeira a gás.

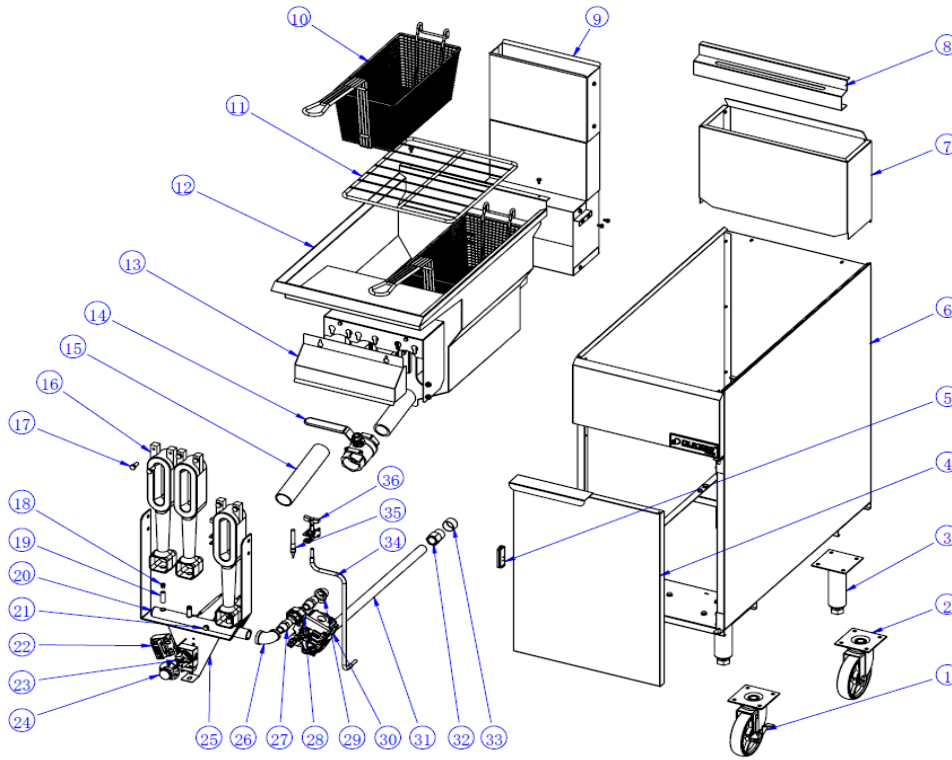