

**CTP – CADASTRO TÉCNICO DO PRODUTO**

PRODUTO	BLENDER SMART
MODELO	BL.6.201
VOLTAGEM	127V
CÓDIGO DO MEGA	14862
MARCA (NOME QUE VÊM ESCRITO)	<b>MARCPRO</b>
DESCRIÇÃO DO PRODUTO NA NOTA FISCAL	BLENDER LIQUIDIFICADOR SMART II MARCPRO 127V
DIMENSÕES DO PRODUTO SEM EMBALAGEM (C x L x A mm)	230 x 230 x 520
DIMENSÕES DO PRODUTO COM EMBALAGEM (C x L x A mm)	325 x 285 x 565
POTÊNCIA (WATTS)	2000W
CONSUMO (KW/h)	2,0 kWh
COR	INOX ESCOVADO COM PAINEL PRETO
NUMERO NCM	84388090
NUMERO DO EAN	7898131069606
PESO LIQUIDO	6,130 KG
PESO BRUTO	7,380 KG
PRODUTO NACIONAL OU INTERNACIONAL	INTERNACIONAL
CABO DE SAIDA	TIPO N
FIOS INTERNOS	
TERMOSTATO	N/A - Produto não possui termostato
TERMOSTATO DE SEGURANÇA	Proteção contra superaquecimento do motor
MATERIAIS	ABAIXO DA IMAGEM EXPLODIDA

EXPLODIDO

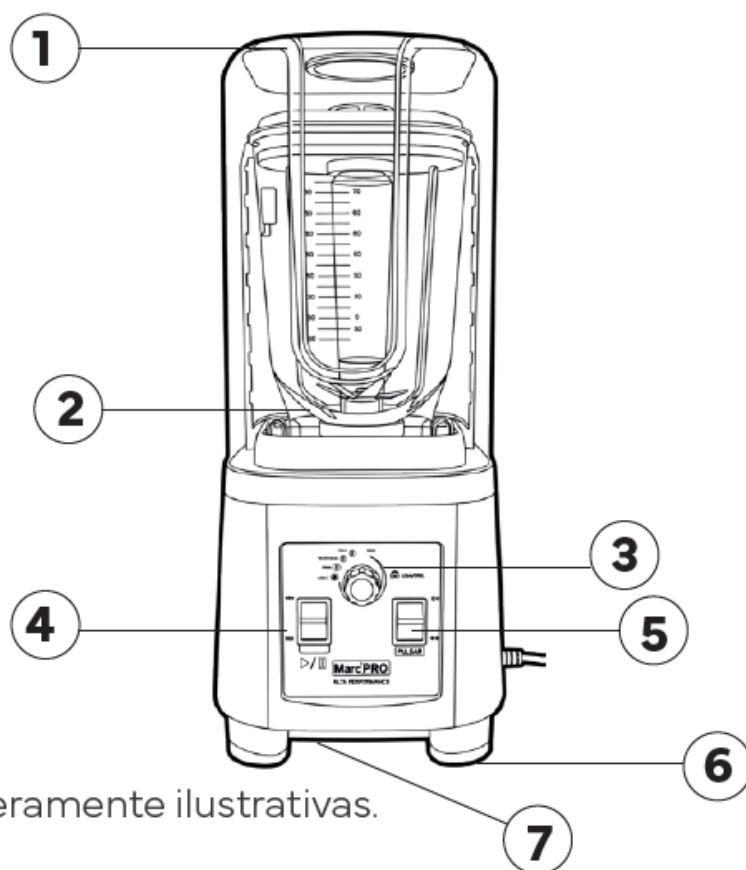

As imagens são meramente ilustrativas.

(1) Tampa à prova de som (2) Alça da tampa

(3) Botão de função (4) Interruptor de energia

(5) Interruptor de pulso (6) Base de apoio

(7) Suporte de borracha

## CIRCUITO ELÉTRICO

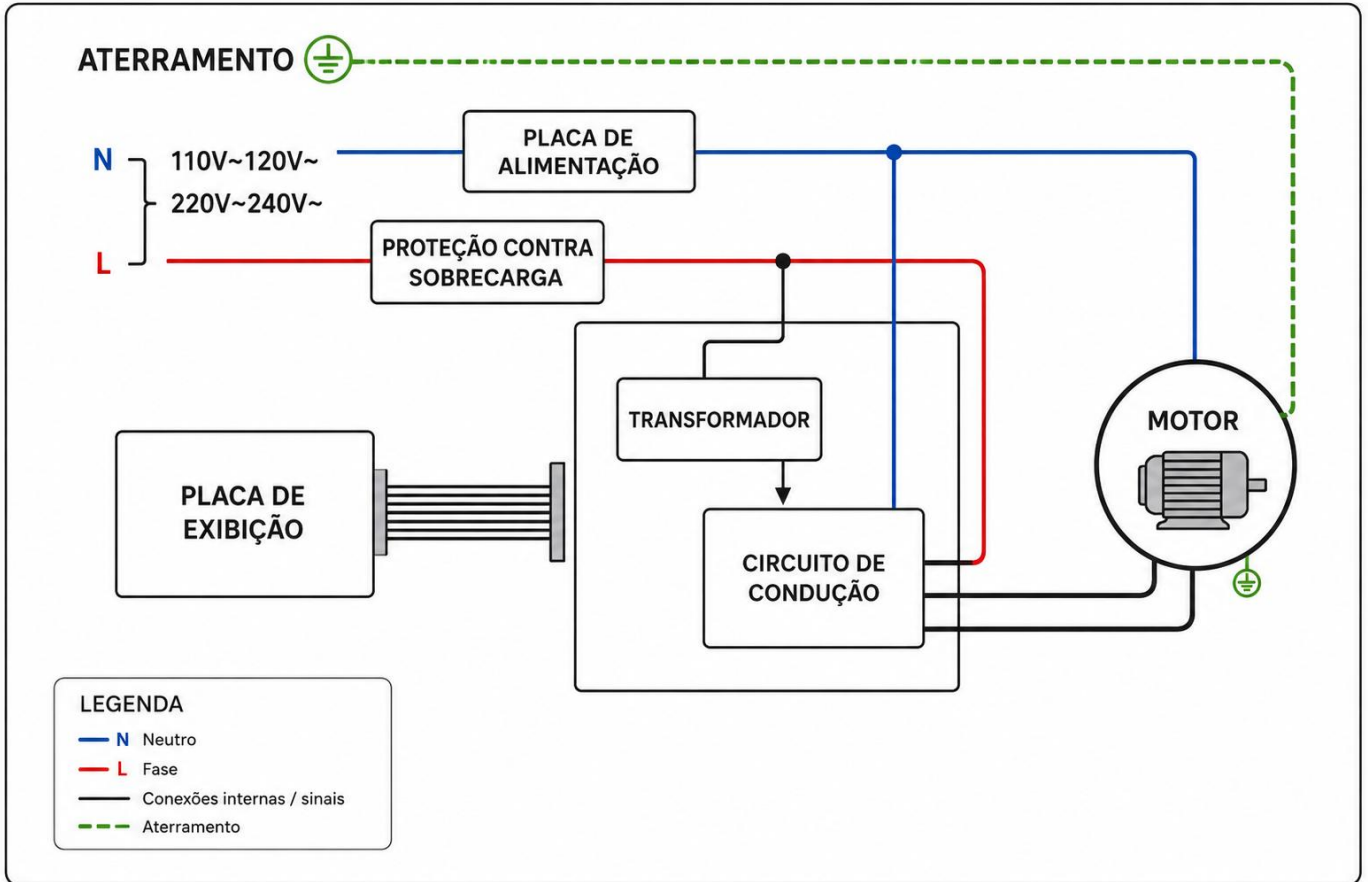

FOTO DO PRODUTO

